

## セラミックタイプ排水金具 施工上の注意

施工前に必ずお読みください



- 排水金具取付の際は、漏水を防止するため、必ず指定位置に、シリコーンコーキングなどのシール材を塗布してください。
- 締付ナットは、陶器の破損を防止するため、ゴムパッキンの弾性を失わない程度**注意**に締付けて下さい。

### ●排水金具の取付方法

① 取付する洗面ボウルに排水金具を仮付け、排水金具との相性を検証します。

② 排水金具の上部目皿がボウルより浮き出すぎる場合は、「ゴムパッキンA」を外します。

③ 排水金具を取り外し、CとDの2箇所に防水処理を塗布します。  
※ゴムパッキンAを使わない場合は、Dのみ防水処理を塗布します。  
※D部分はネジ山部分にも防水処理をして下さい。

④ もう一度排水金具を取付し、しっかりと本締めします。

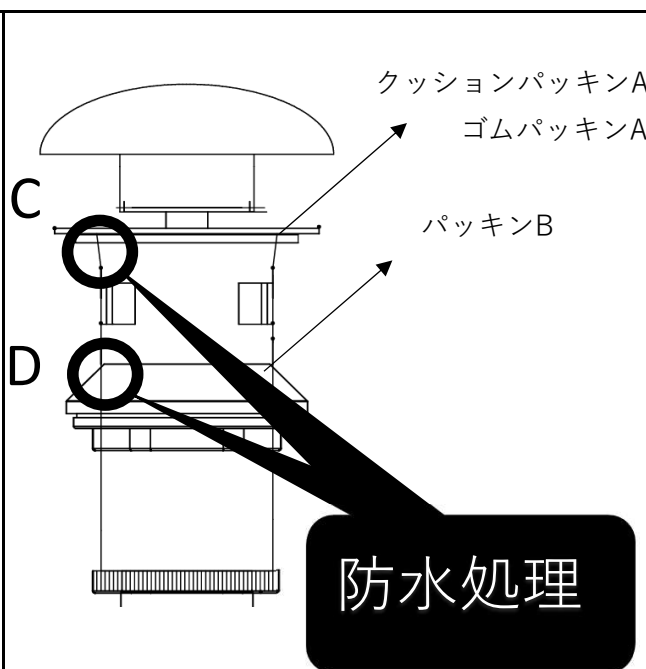

- シーリング材が乾いた後に、漏水がないことを確認して下さい。
- 排水金具は横穴有り（オーバーフロー有）、無しに関わらず、同様に施工してください。
- 陶器製の排水目皿に物をぶついたり、落としたりすると破損する可能性があります。